

GROSS, STABIL  
UND VERBLÜFFEND  
FLEXIBEL

AUCH ALS  
SCHNELL-  
LAUF-  
TORE

| Flexibel in Farbe und Größe  
| Stabil  
| Wärmedämmend  
| Lichtdurchlässig

**SEKTIONALTORE**  
NACH MASS

**AKM**TORE  
GROSSE TORE. FEINE TECHNIK.



# SEKTIONALTOR-PROGRAMM

## AKM Tore

### INHALTSVERZEICHNIS

AKM TORE: Firmenprofil	2-3
<b>K 300</b> Rahmen-Sprossen-Bauweise	4-5
<b>K 500</b> Rahmen-Sprossen-Bauweise	6-7
<b>KI 600</b> Pur-Hartschaumpaneele	8-9
<b>K 820</b> Rahmen-Sprossen-Bauweise	10
<b>KI 800</b> Pur-Hartschaumpaneele	11
Das Wichtigste in Kürze	12
Technische Informationen	13-15

AKM-Tore GmbH  
Friedrich-Pfeiffer-Straße 2  
56459 Langenhahn

Tel. 02663 7909-0  
Fax 02663 7909-30  
E-Mail [info@akm-tore.de](mailto:info@akm-tore.de)

[www.akm-tore.de](http://www.akm-tore.de)



### REFERENZLISTE - AUSZUG

- | Audi
- | Bayer
- | BMW
- | Deutsche Bahn
- | Deutsche Post
- | Globus
- | Huf Haus
- | Kempf
- | MAN
- | RWE
- | SIEMENS
- | VW

## GROSSE TORE. FEINE TECHNIK . UND EIN VERLÄSSLICHER PARTNER AN IHRER SEITE.

Die Entwicklung und Fertigung von Industrietoren hat sich in den letzten Jahren zu einer komplexen Aufgabe entwickelt. Die Anforderungen, die an ein Tor gestellt werden, sind heute höher als je zuvor. Wir helfen Ihnen, die richtige Lösung zu finden.



### AKM TORE – EIN UNTERNEHMEN MIT PERSÖNLICHKEIT

Darauf können Sie vertrauen: 30 Jahre Erfahrung, rund 100 qualifizierte Mitarbeiter und ein von den Inhabern persönlich geführtes Unternehmen. All das zeichnet die Qualität unserer Arbeit aus. Dabei sind wir stets der Region verbunden und suchen die Zusammenarbeit mit lokalen Zulieferern.

### WIR LEGEN WERT AUF BESTE QUALITÄT

Unsere persönliche Messlatte an Qualität und Know-how ist hoch: angefangen bei der Produktentwicklung über die Verarbeitung hochwertiger Materialien bis hin zur termingerechten Auslieferung und Montage muss bei uns alles passen.

### WIR ÜBERNEHMEN FÜR SIE DIE GESAMTE KOORDINATION

Am Anfang steht immer eine umfassende persönliche Beratung. Wir besprechen mit Ihnen Ihre individuellen Wünsche und Anforderungen und planen den weiteren Ablauf. Bis zur Fertigstellung übernehmen wir die gesamte Koordination und stehen Ihnen jederzeit als Ansprechpartner zur Verfügung. Und auch im Fall der Fälle können Sie auf uns bauen: Unsere Service-Zentrale ist rund um die Uhr zu erreichen, damit Sie bei Störungen oder Notfällen jederzeit einen kompetenten Ansprechpartner haben.

Rufen Sie uns an und vereinbaren Sie einen unverbindlichen Termin – wir besuchen Sie gerne auch direkt vor Ort.

Wir freuen uns auf Sie!

**Print**  **kompensiert**  
Id-Nr. 1440511  
www.bvdm-online.de

KLIMANEUTRAL GEDRUCKT



# K 300

## VIEL GLAS UND VIEL LICHT

Das K 300 bietet die optimale Lösung für kleine und mittelgroße Toröffnungen, bei denen besonderer Wert auf Design und Lichteinfall gelegt wird.

### MERKMAL

Viel Lichteinfall + individuelle Farbgestaltung

### TORBREITE

bis 7,4 m

### PROFIL

45 mm Aluminium

### U-WERT

2,8 W/m<sup>2</sup>K

### BAUWEISE

Rahmen-Sprossen

### SCHNELLLAUF

optional

### SCHLUPFTÜR

optional

### INDIVIDUELLE GESTALTUNG

Mit dem K 300 steht Ihnen eine Vielzahl an Füllungsmöglichkeiten der Felder zur Verfügung. Die Konstruktion in Rahmen-Sprossen-Bauweise ermöglicht eine großzügige Verglasung, die für angenehmen Lichteinfall und optimale Durchsicht sorgt.

Die Flächen zwischen den senkrechten und waagerechten Profilen können mit doppelschaligen Kunststoff-SAN-Verglasungen oder mit doppelwandigem Echtglas (ESG) geschlossen werden. Alternativ erhalten Sie Sichtschutz durch Aluminium-Sandwich-Bleche in Stucco oder glatter Ausführung.

### SCHLUPFTÜR MIT SEHR NIEDRIGER SCHWELLE

Praktische Schlupftüren ermöglichen auf Wunsch den Zutritt durch das ungeöffnete Tor. Das K 300 kann bis zu einer Breite von 5 m mit Schlupftüren mit sehr niedriger Schwelle ausgestattet werden.

### ANSICHTSGLEICHE SEITENTÜREN

Gestalten Sie Ihre Gebäudefassade besonders harmonisch mit ansichtsgleichen Seitentüren.

### OPTIMALE LÜFTUNG UND SCHNELL-LAUFANTRIEB

Bei Öffnungen, die keinen luft- und wasserdichten Abschluss erfordern, wie z.B. in Tiefgarageneinfahrten, können die Felder mit einfachen Lochblechen oder Streckmetall verschlossen werden, was einen Lüftungsquerschnitt von bis zu 50% der Torfläche zulässt.

Als Schnelllauftor erreicht das K 300 Öffnungsgeschwindigkeiten von ca. 0,5 m bis 1 m pro Sekunde.



### K 300

Mit Schlupftüren mit sehr niedriger Schwelle



Auf den schnellen Service unserer Fachmonteure können Sie sich verlassen



K 300



K 300 in Kombination mit KI 600-Paneelen

### IHRE VORTEILE

- | Tore nach Maß – AKM TORE bietet mehr als Normgrößen
- | Sonderlösungen bei niedriger Sturzhöhe bis  $\geq 18$  cm
- | Individuelle Gestaltung der Feldfüllungen
- | Intelligente Steuerungen zur Optimierung der Öffnungs- bzw. Schließzeiten

### IHR NUTZEN

- | Funktionales und zuverlässiges Tor
- | Feldfüllungen aus Aluminiumblech oder Kunststoffverglasung (SAN)
- | Viel Durchsicht und Lichteinfall möglich



### FARBEN

#### Farben nach RAL-Fächer frei wählbar

Lassen Sie Ihr Tor in der gewünschten Farbe pulverbeschichten. Als Standard-Farbe für die Profile erhalten Sie Alu E6/EV1 eloxiert.



K 300

Mit viel Lichteinfall



# K 500

## STABILITÄT AUCH BEI GROSSEN TOREN

Das verstärkte Alu-Profil mit 55 mm Bautiefe sorgt für eine besonders hohe Stabilität und eignet sich darum auch für größere Tore bis zu 12 m Breite.

### MERKMAL

Stabilität auch bei größeren Toren

### TORBREITE

bis 12 m

### PROFIL

55 mm Aluminium

### U-WERT

2,8 W/m<sup>2</sup>K

### BAUWEISE

Rahmen-Sprossen

### SCHNELLLAUF

optional

### SCHLUPFTÜR

optional

### INDIVIDUELLE GESTALTUNG

Das K 500 ermöglicht durch doppelschaliges, UV-beständiges Kunststoffglas viel Lichteinfall und Durchsicht. Alternativ wählen Sie als Feldfüllung doppelwandiges Echtglas (ESG) oder Aluminium-Sandwich-Bleche in Stucco oder glatter Ausführung.

### SCHLUPFTÜR MIT SEHR NIEDRIGER SCHWELLE UND SEITENTÜREN

Praktische Schlupftüren ermöglichen auf Wunsch den Zutritt durch das ungeöffnete Tor. Das K 500 kann bis zu einer Breite von 5 m mit Schlupftüren mit sehr niedriger Schwelle ausgestattet werden. Gestalten Sie Ihre Gebäudefassade besonders harmonisch mit ansichtsgleichen Seitentüren.

### OPTIMALE LÜFTUNG UND SCHNELL-LAUFANTRIEB

Bei Öffnungen, die keinen luft- und wasserdichten Abschluss erfordern, wie z.B. in Tiefgarageneinfahrten, können die Felder mit einfachen Lochblechen oder Streckmetall verschlossen werden, was einen Lüftungsquerschnitt von bis zu 50% der Torfläche zulässt.

Sie erhalten das K 500 auch mit Schnelllaufsteuerung und Frequenzumformer für besonders schnelle Öffnungsgeschwindigkeiten.



BIS ZU 12 METER BREITE

### K 500

Für sehr breite Toröffnungen



K 500 mit Glas und Füllungsblechen



K 500 mit Spiegelverglasung



K 500 mit pulverbeschichteten Profilen und Spiegelglas



K 500

E6/EV1 eloxiert mit  
Schalldämmung

### IHRE VORTEILE

- | Tore nach Maß – AKM TORE bietet mehr als Normgrößen
- | Auch für große Toröffnungen bis zu 12 m Breite
- | Individuelle Gestaltung der Feldfüllungen
- | Intelligente Steuerungen zur Optimierung der Öffnungs- bzw. Schließzeiten

### IHR NUTZEN

- | Funktionales und zuverlässiges Tor
- | Feldfüllungen aus Aluminiumblech oder Acrylglas
- | Viel Durchsicht und Lichteinfall möglich
- | Hohe Stabilität durch 55 mm starke Aluminiumprofile



FARBEN

### Farben nach RAL-Fächer frei wählbar

Lassen Sie Ihr Tor in der gewünschten Farbe pulverbeschichten. Als Standard-Farbe für die Profile erhalten Sie Alu E6/EV1 eloxiert.



## KI 600

## ERSTKLASSIGE WÄRME-ISOLIERUNG

Der 40 mm starke PUR-Hartschaumkern des KI 600 sorgt für eine hervorragende Wärmedämmung. Die doppelwandigen, stahlverzinkten Paneele ermöglichen einen Wärmedurchgangswert von ca.  $1,0 \text{ W/m}^2\text{K}$ .

### MERKMAL

Erstklassige Wärmeisolierung

### TORBREITE

bis 10 m

### PANEELSTÄRKE

40 mm Polyurethan-Hartschaum (PUR), FCKW-frei

### U-WERT

bis ca.  $1,0 \text{ W/m}^2\text{K}$

### BAUWEISE

Pur-Hartschaumpaneele

### SCHNELLAUF

optional

### SCHLUPFTÜR

optional

### ENERGIESPARTOR MIT INDIVIDUELLER GESTALTUNG

Die Tore lassen sich harmonisch in das Gesamtbild Ihres Gebäudes integrieren. Wählen Sie aus drei verschiedenen Strukturvarianten – strukturiert (Stucco), glatt (Polygrain) oder Holzmaserung (Woodgrain).

Innenseitig sind die Paneele in RAL 9002 (Grauweiß) beschichtet. Die Außenseite der Paneele können Sie nach RAL-Farbfächer individuell lackieren lassen. Die Aluminium-Rahmen-Sprossen-Profile erhalten Sie in Alu E6/EV1 eloxiert.

### SICHTSEKTIONEN SORGEN FÜR LICHTEINFALL

Um mehr Helligkeit in den Gebäuden zu erreichen, lassen sich doppelschalige, rechteckige Fenster mit Kunststoffrahmen in die Paneele einsetzen. Sie können außerdem Aluminium-Rahmen-Sprossen-Sichtsektionen des Tortyps K 300 mit den KI 600-Paneeel-Sektionen kombinieren.

### SCHLUPFTÜREN UND SCHNELL-LAUFANTRIEB

Das KI 600 kann bis zu einer Breite von 5 m mit Schlupftüren mit sehr niedriger Schwelle ausgestattet werden. Sie erhalten diesen Tortyp auch als Schnelllauftor.



ENERGIESPARTOR



KI 600

Mit Sichtsektionen





KI 600 mit Sichtsektionen



KI 600 mit Sichtsektion

### IHRE VORTEILE

- | Tore nach Maß – AKM TORE bietet mehr als Normgrößen
- | Sonderlösungen bei niedriger Sturzhöhe bis  $\geq 18$  cm
- | Intelligente Steuerungen zur Optimierung der Öffnungs- bzw. Schließzeiten

### IHR NUTZEN

- | Senkung der Heizkosten
- | Guter Lärm- und Sichtschutz
- | Individuelle Gestaltungsmöglichkeiten

### FARBEN



### Unsere Standard-RAL-Farben (außen)

- | RAL 3000 (Feuerrot)
- | RAL 5010 (Enzianblau)
- | RAL 7016 (Anthrazitgrau)
- | RAL 9002 (Grauweiß)
- | RAL 9006 (Weißaluminium)
- | RAL 9007 (Graualuminium)
- | RAL 9016 (Verkehrsweiß)



KI 600  
Für Feuerwehren

# K 820

## VERBESSERUNG DES U-WERTES UM BIS ZU 60%

Mit dem Sektionaltortyp K 820 in Rahmen-Sprossen-Bauweise setzt AKM TORE neue Maßstäbe im Wärmeschutz. Thermisch getrennte Aluminiumprofile sorgen auch bei Vollverglasung für optimale Wärmedämmung.

### MERKMAL

Top Dämmleistung auch bei Vollverglasung

### TORBREITE

bis 10 m

### PROFIL

82 mm Aluminium

### U-WERT

bis ca. 1,2 W/m<sup>2</sup>K

### BAUWEISE

Rahmen-Sprossen

### SCHNELLLAUF

optional

### GROSSE TORE MIT VIEL GLAS

Besonders bei großen Hallenöffnungen ist das K 820 ein stabiles Tor, das den wachsenden Anforderungen zur Energieeinsparung gerecht wird. Bisher erreichen Sektionaltore bei vollständiger Füllung mit doppelter Kunststoffverglasung Wärmedurchgangswerte von ca. 3,8 W/m<sup>2</sup>K. Mit dem K 820 mit Mehrfachverglasung ist ein U-Wert von ca. 1,5 W/m<sup>2</sup>K realisierbar. Bei einer Füllung mit Aluminium-Sandwich-Blechen beträgt der U-Wert sogar ca. 1,2 W/m<sup>2</sup>K.

Sie erhalten das Energiespartor K 820 auch mit Schnelllaufantrieb.

### IHRE VORTEILE

- | Senkung der Heizkosten
- | Weniger Kondenswasserbildung an der Torinnenseite
- | Geringerer Wärme- oder Kälteverlust
- | Steigerung des Wohlbefindens im Innenraum durch konstante Temperatur

### IHR NUTZEN

- | Thermisch getrennte Aluminiumprofile
- | Mehrfachverglasung mit Kunststoff- bzw. Echtglas-Isolierscheiben
- | Intelligente Steuerungen zur Optimierung der Öffnungs- bzw. Schließzeiten
- | Geeignet für große Torbreiten mit vielen Sichtfenstern



ENERGIESPARTOR

### FARBEN



### Farben nach RAL-Fächer frei wählbar

Lassen Sie Ihr Tor in der gewünschten Farbe pulverbeschichten. Als Standard-Farbe für die Profile erhalten Sie Alu E6/EV1 eloxiert.

### K 820

Vollverglasung mit thermisch getrennten Profilen

# KI 800

## ISOLIERTE SICHTSEKTIONEN UND 80-MM-PANEELE

Mit dem Tortyp KI 800 ist AKM TORE die Lösung eines Widerspruchs gelungen: Sie erhalten beste Dämmeigenschaften und gleichzeitig Durchsicht durch die Kombination mit thermisch getrennten Sichtsektionen.

### MERKMAL

Beste Isolierung auch mit thermisch getrennter Verglasung kombinierbar

### TORBREITE

bis 10 m

### PANEELSTÄRKE

80 mm Polyurethan-Hartschaum (PUR)

### U-WERT

bis ca. 0,8 W/m<sup>2</sup>K

### BAUWEISE

Pur-Hartschaumpaneele

### SCHNELLAUFLAUF

optional

### BESTE U-WERTE UND ENERGIEEFFIZIENZ

Das KI 800 besteht mit den bewährten Materialeigenschaften des 80 mm starken Polyurethan-Hartschaumpaneels. Die Sandwichpaneele erreichen mit ihrer Stärke von 80 mm einen Dämmwert von ca. 0,35 W/m<sup>2</sup>K, in eingebautem Zustand ca. 0,8 W/m<sup>2</sup>K. Die Folge ist eine deutliche Verringerung der Energieverluste in Bezug auf Heizung oder Kühlung. Zudem wird mit dem neu entwickelten Bodenabschlussprofil die Entstehung einer Wärmebrücke an der unteren Einfassung stark reduziert.

### ROBUSTES ENERGIESPARTOR

Das KI 800 eignet sich besonders für Bereiche mit erhöhten Aufwendungen für die optimale Temperierung von Räumen und Hallen, wie Kühlräumen oder Trocknungshallen. Aber auch im herkömmlichen Industrietorbereich wird bei steigenden Energiekosten der Wärmeschutz ein immer relevanterer Aspekt. Sie erhalten das KI 800 auch als Schnellauftor.

### IHRE VORTEILE

- | Senkung der Heizkosten
- | Weniger Kondenswasserbildung an der Torinnenseite
- | Geringerer Kälte- oder Wärmeverlust
- | Steigerung des Wohlbefindens im Innenraum durch konstante Temperatur

### IHR NUTZEN

- | Hoch wärmedämmendes 80-mm-Paneel
- | Kombinationsmöglichkeit mit isolierten Sichtsektionen
- | Intelligente Steuerungen zur Optimierung der Öffnungs- bzw. Schließzeiten



ENERGIESPARTOR



Farben nach **RAL-Fächer frei wählbar**

Lassen Sie Ihr Tor in der gewünschten Farbe lackieren.  
Standard-Farbe Paneel: RAL 9002

FARBEN



KI 800

Kombination von Paneelen und thermisch getrennten Sichtsektionen



## FAKTEN

## DAS WICHTIGSTE IN KÜRZE

Unsere Sektionaltore setzen Maßstäbe hinsichtlich individuellem Design und maßgeschneiderter Funktionalität. Dank innovativer Lösungen können unsere Kunden zudem zeitnah auf neue Vorgaben reagieren und steigende Anforderungen, beispielsweise der Energieeinsparverordnung, erfüllen.

### Innovative Wärmedämmung

#### ENERGIE SPAREN

Senken Sie Ihre Energiekosten mit unseren hochisolierenden Sektionaltoren. Paneeltore aus PUR-Hartschaum sowie thermisch getrennte Aluminiumprofile bieten Lösungen für Ihre Anforderungen.

### Schnelllaufantrieb optional

#### ABLÄUFE OPTIMIEREN

Alle AKM-Sektionaltore erhalten Sie auch mit Schnelllaufantrieb und Frequenzumformer. Optimieren Sie durch die besonders schnellen Öffnungszeiten Ihre Betriebsabläufe und sparen Sie so Kosten und Energie.

### Individuelle Lösungen

#### GUT BERATEN SEIN

Wir bieten Ihnen flexible Torlösungen, die individuell auf Ihre Bedürfnisse abgestimmt sind. Persönliche Beratung, schneller Service und höchste Qualität stehen dabei stets im Fokus.

### Made in Germany

#### AUF QUALITÄT VERTRAUEN

Wir legen Wert auf hochwertige Materialien und präzise Verarbeitung. Für unsere langlebigen und robusten Tore verwenden wir beispielsweise doppelt stranggepresste Aluminiumscharniere mit Tandemlaufrollen. Alle Tore werden in unserem Werk in Langenhahn/Westerwald hergestellt. Zulieferteile wie Antriebe oder Steuerungen beziehen wir aus Deutschland.



Wir finden individuelle Lösungen für Sie



Hohe Qualität: Stranggepresstes Aluminiumscharnier



SCHNELLLAUFTORE



ENERGIESPARTORE

### IHRE VORTEILE

- | Tore nach Maß – AKM TORE bietet mehr als Normgrößen
- | Individuelle Gestaltungsmöglichkeiten
- | Sonderlösungen bei niedriger Sturzhöhe bis  $\geq 18$  cm
- | Intelligente Steuerungen zur Optimierung der Öffnungs- bzw. Schließzeiten
- | Innovative Lösungen für Technik und Design

### IHR NUTZEN

- | Funktionale und zuverlässige Tore
- | Viel Durchsicht und Lichteinfall möglich
- | Stabilität auch bei großen Toren bis zu 12 m Breite
- | Senkung der Heizkosten
- | Guter Lärm- und Sichtschutz
- | Optimierte Betriebsabläufe durch schnelle Öffnungs- und Schließzeiten

>> Für unseren Betriebsablauf legen wir Wert auf schnellen Service – und der ist bei AKM Tore immer gegeben. <<

Manfred Krekel, Gesellschaftsführender Geschäftsführer  
des Krekel Lackier- und Oberflächenzentrums sowie der Spedition Krekel.

# TECHNISCHE INFORMATIONEN

## UMLENKUNG

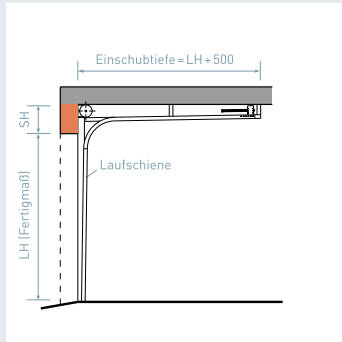

Standard-Umlenkung

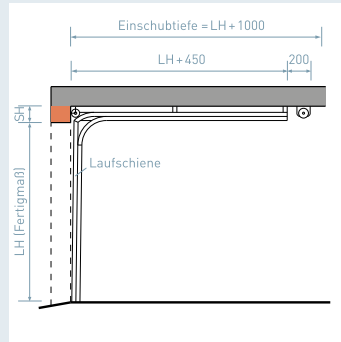

Niedrigsturz-Umlenkung

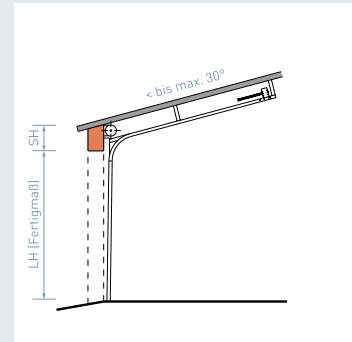

Standard-Umlenkung mit Dachfolge

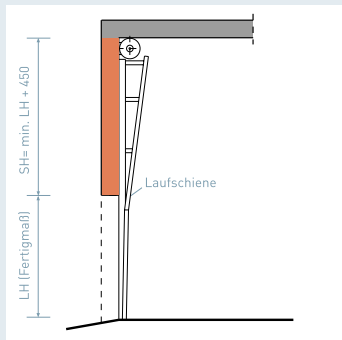

Hubtor

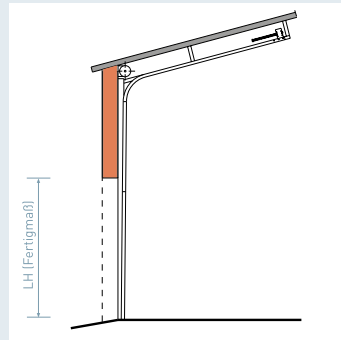

Hochgezogene Umlenkung mit Dachfolge

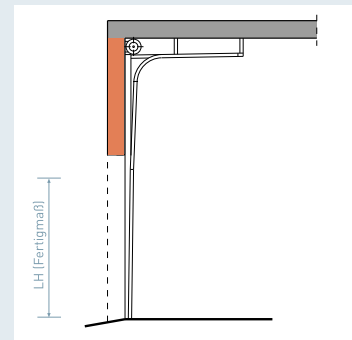

Hochgezogene Umlenkung

## ANTRIEB

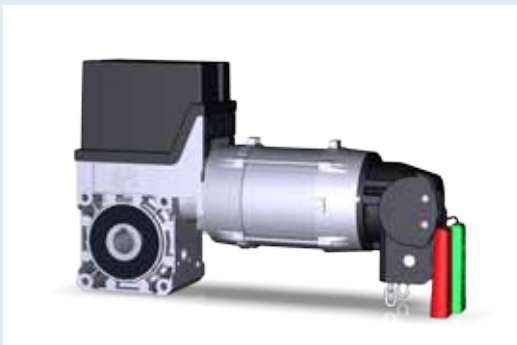

Aufsteckantrieb

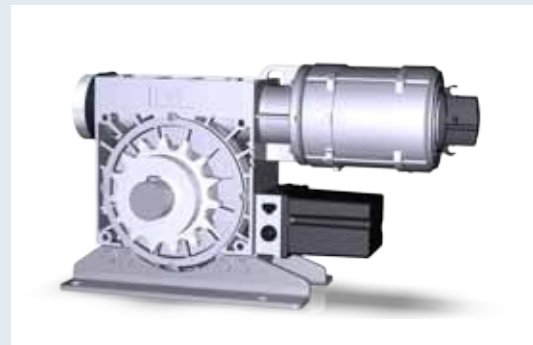

Kettenantrieb

Wenn Sie einen elektrischen Antrieb wünschen, wird je nach Anforderungen und Gegebenheiten ein Aufsteckantrieb (seitlicher Platzbedarf Antriebsseite: 250 mm, Gegenseite: 150 mm) oder ein Kettenantrieb (seitlicher Platzbedarf: 150 mm auf jeder Seite) eingebaut. Die Antriebe werden mit Nothandkette geliefert.

## STEUERUNG



Totmannsteuerung AK 150



Automatiksteuerung AK 230



Schnelllaufsteuerungen und Frequenzumformer

# TECHNISCHE INFORMATIONEN

PROFILE  
K 300  
K 500



**K 300**  
Aluminiumprofil  
mit 45 mm Bautiefe



**K 500**  
Verstärktes Aluminiumprofil  
mit 55 mm Bautiefe

PROFILE  
K 820



**K 820**  
Thermisch getrenntes Aluminiumprofil  
mit 82 mm Bautiefe

## K 820 - BESONDERE MERKMALE

- | Thermisch getrennte Profile
- | Bis zu 10 m Torbreite
- | 82 mm Bautiefe
- | Mit 80-mm-Paneel kombinierbar
- | U-Wert von ca. 1,5 W/m<sup>2</sup>K bei Vollverglasung

PROFILE  
KOMBINIERT



K 300 mit KI 600 kombiniert

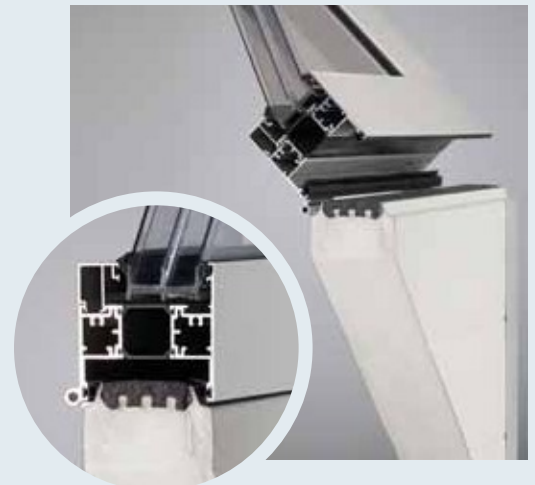

K 820 mit KI 800 kombiniert



**PROFILE  
FÜLLUNGEN**



**Alu-Sandwichblech glatt**



**Lochmetall**



**Echtglas (ESG)**



**Alu-Sandwichblech Stucco**

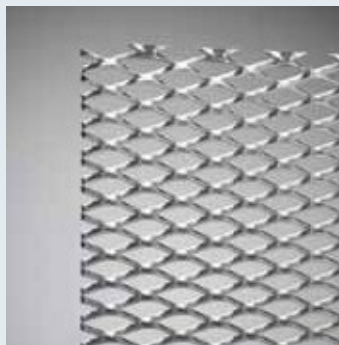

**Streckmetall**



**Kunststoffmehrfachverglasung**

**PANEELE**



**40 mm doppelwandige Stahlpaneele (KI 600)**



**80 mm doppelwandige Stahlpaneele (KI 800)**

Bitte beachten Sie, dass es bei dunklen Farbtönen bei starker Sonneneinstrahlung an Süd- und Westseiten zu temporären optischen Irritationen und Verformungen kommen kann (Bimetall-Effekt)

**PANEELE  
STRUKTUREN**

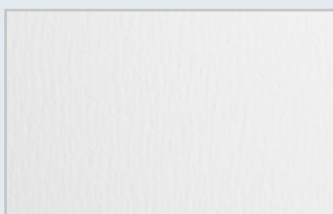

**Polygrain**



**Stucco**



**Microprofiliert**

WIR BERATEN SIE  
GERNE!

AKM-Tore GmbH  
Friedrich-Pfeiffer-Straße 2  
56459 Langenhahn

Fax 02663 7909-30  
E-Mail [info@akm-tore.de](mailto:info@akm-tore.de)

[www.akm-tore.de](http://www.akm-tore.de)

TEL. 02663 7909-0

**AKM**TORE

GROSSE TORE. FEINE TECHNIK.